

DOOR SYSTEM®

Door-System Kft

Újpest IPARI PARK

T.: 769-0016

www.door-system.hu

1044 Budapest,

Almákerék u.4.

Mob.: 30-399-074

info@door-system.hu

A400

KÉTMOTOROS VEZÉRLÉS

LEÍRÁSA

DOOR SYSTEM®

nice®

CE

TARTALOM

1. A TERMÉK LEIRÁSA
2. BESZERELÉS
 - 2.1. ELŐZETES ELLENŐRZÉSEK
 - 2.2. A 400-AS VEZÉRLÉS FELSZERELÉSE
 - 2.3. A KAPUNYITÓ ÁLTALÁNOS FELSZERELÉSE
 - 2.4. ELEKTROMOS BEKÖTÉS
 - 2.4.1.ELEKTROMOS RAJZ
 - 2.4.2.CSATLAKOZÁSOK LEIRÁSA
 - 2.4.3.MEGJEGYZÉSEK A CSATLAKOZÁSOKRÓL
 - 2.4.4.FOTOTESZT
 - 2.4.5.A CSATLAKOZÁSOK ELLENŐRZÉSE
 - 2.5. MECHANIKUS VÉGÁLLÁS KERESŐ
 - 2.5.1.AUTOMATA VÉGÁLLÁS KERESŐ
 - 2.5.2.KERESÉS MOTORÁRAM MÉRÉS KIZÁRÁSÁVAL

-
3. PROGRAMOZHATÓ FUNKCIÓK
 - 3.1. GYÁRILAG BEÁLLITOTT FUNKCIÓK

-
4. PROGRAMOZÁS
 - 4.1. MEMÓRIA TÖRLÉSE
 - 4.2. PROGRAMOZÁSI MÓDOK
 - 4.2.1.. 1.SZINTŰ PROGRAMOZÁS - FUNKCIÓK
 - 4.2.2. 2 SZINTŰ PROGRAMOZÁS - PARAMÉTEREK
 - 4.2.3 PÉLDA AZ 1 SZINTHEZ
 - 4.2.4. PÉLDA A 2 .SZINTHEZ
 - 4.2.5. PROGRAMOZÁSI SZEMLÉLTETŐ

-
5. A BERENDEZÉS TESZTELÉSE

-
6. A 400 KARBANTARTÁSA
 - 6.1. HULLADÉK MEGSEMISÍTÉS

-
8. MIT TEGYÜNK HA

-
9. MŰSZAKI ADATOK

FÜGGELÉK : SMXI RÁDIÓVEVŐ PROGRAMOZÁSA

Az a 400-as központi egység elektromechanikus működtetők vezérléséhez lett gyártva. Kapuk vagy lengő szárnyas ajtók automatizálására . Minden egyéb nemű felhasználás helytelen és tiltják a hatályos szabványok!
Javasoljuk, hogy mielőtt a beszereléshez hozzáférnének, olvassák el figyelmesen az összes utasítást!

A jelen kézikönyv kizárólag a beszerelésre képzett /műszaki / szakemberek részére készült . Nem tartalmaz semmilyen olyan információt, amely a végző felhasználót /vevőt / érdekelhetné !

Jelen kézikönyv az A 400 vezérlésre vonatkozik és nem lehet más termékhez felhasználni!

1.) A TERMÉK LEIRÁSA

A központ előreprogramozott az általánosan kért funkciókra, de egy egyszerű eljárással speciálisabb funkciókat is ki lehet választani.

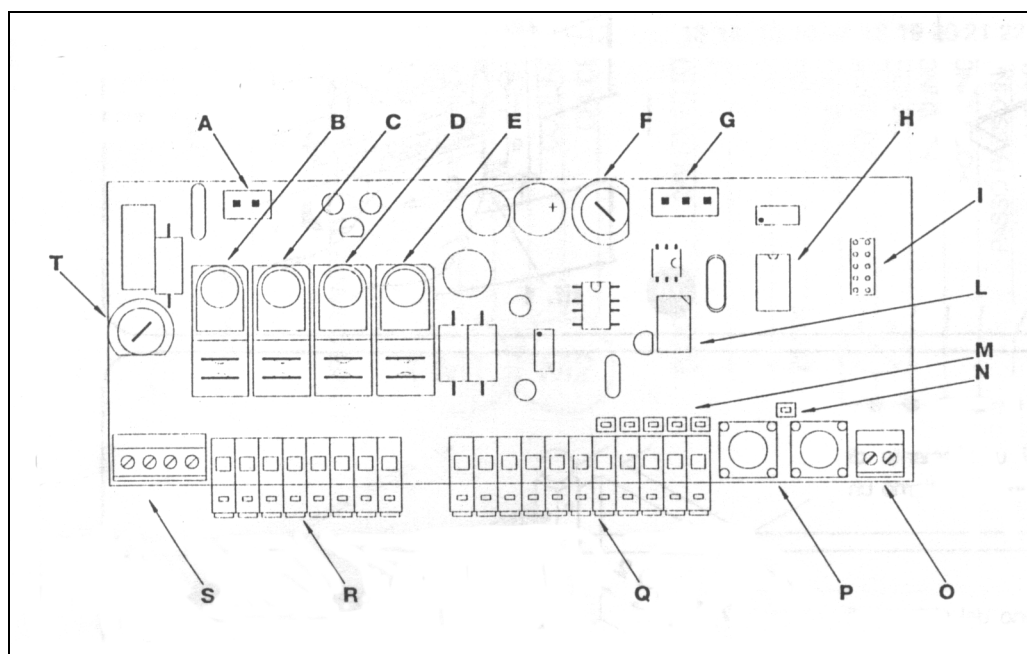

(Ábra)

- A Transzformátor primer tekercs csatlakozó
- B Közös relé
- C Nyitó/Záró relé
- D M1 motor reléje
- E M2 motor reléje
- F Alacsony feszültségű biztosíték
- G Transzformátor szekunder tekercs csatlakozó
- H Microprocessor
- I Rádióvévő csatlakozó
- L Relé foto teszthez
- M Bemenetek Led - je
- N „OK” Led (fénykibocsátó dioda)
- O Rádió antenna csatlakozó
- P Programozáshoz nyomógombok
- Q Bemenetek – kimenetek csatlakozó
- R Csatlakozó motorokhoz és villogóhoz
- S 220 v – os bemenet
- T Hálózati biztosíték (5 A)

! Hogy megvédjük a kezelőt és az elektromos egységet , csak a kapocslécekhez és a programozó gombokhoz lehet hozzáférni. A fedelet csak akkor távolítsuk el ha szükséges , miután az elektromos áramot lekapcsoltuk !.

A központi A400 egység működése egy olyan ampermérő rendszeren alapszik amely leméri a hozzá csatlakozó motorok erejét. Ez a rendszer lehetővé teszi az ütközők automatikus keresését, és felismeri az esetlegesen előálló akadályokat, a mindennapi használatban (odaszorítás, beszorítás, megakadályozása) . Ez a jellemzője nagyon leegyszerűsíti a beszerelést, mivel nem szükséges semmilyen beállítás vagy beszabályozás.

Az A 400-as olyan motorokra lett kifejlesztve amelyek a Wingo - ban találhatók, más típusu motorok az A400 vezérlés nem megfelelő működését okozhatják!

2.

2.) BESZERELÉS

! Felhívjuk a figyelmet, hogy az automata kapu és ajtó berendezéseket, kizárólag képzett szakember szerelheti be, törvényi szabványok teljes betartásával! Figyelmesen kövessék a Beszerelési utasításokban leírtakat!
A NEM SZAKEMBER ÁLTAL FELSZERELT BERENDEZÉS MEGHIBÁSODÁSAÉRT FELELŐSSÉGET NEM VÁLLALUNK!

2.1.) ELŐZETES ELLENŐRZÉSEK

Mielőtt bármilyen művelethez fognánk, ellenőrizzük, hogy minden anyag alkalmas a beszerelésre és megfelel a hatályos előírásoknak. A „Beszerelési utasítások” on tulmenően ebben a részben felsoroljuk azokat a speciális ellenőrzéseket amely az A 400 központi egységre vonatkoznak :

- „A” mechanikus végállás ütközők,-nek le kell tudniuk állítani a kapu mozgását és gond nélkül elnyelni a kapuszárny mozgása során felgyülemlett kinetikus energiát.
- A központi egység áramellátása egy $3 \times 1,5$ mm²-es kábelben keresztül történik. Ha a központi egység és a földelőberendezéshez csatlakozás távolsága meghaladja a 30 m-t, biztosítani kell a közp.egység közelében földelést.
- A biztonsági berendezések alacsony feszültségű csatlakoztatásánál használjunk minimum 0.25 mm² keresztmetszetű kábelt + használjunk árnyékolt kábelt amennyiben a hosszúság meghaladja a 30 m-t az árnyékolás csatlakoztatását csak a központi egység oldalánál végezze.
- Kerüljük a csatlakozásokat földben elhelyezett dobozokban , még akkor is ha teljesen vízhatlanok és szigeteltek.
- A központi egység doboza „IP 55” minősítésű védelmet biztosít, vagyis kültérre is beszerelhető ha szakszerűen van telepítve
- Stabil nem mozgó , sima felületre rögzítjük a központi egységet valamint ütésektől megfelelően védett legyen. Ügyeljünk arra, hogy az alsó rész legalább 40 cm-re legyen a földtől.
- Csak a doboz alsó részére szereljük cső vagy kábelvezetőket (Lásd 1 és 1/a ábrát)

2.2.) AZ A 400-AS KÖZPONTI EGYSÉG RÖGZÍTÉSE

A doboz el van látva egy fedővel mely megvédi az alaplaptól a sérülésektől .

(1. ábra)

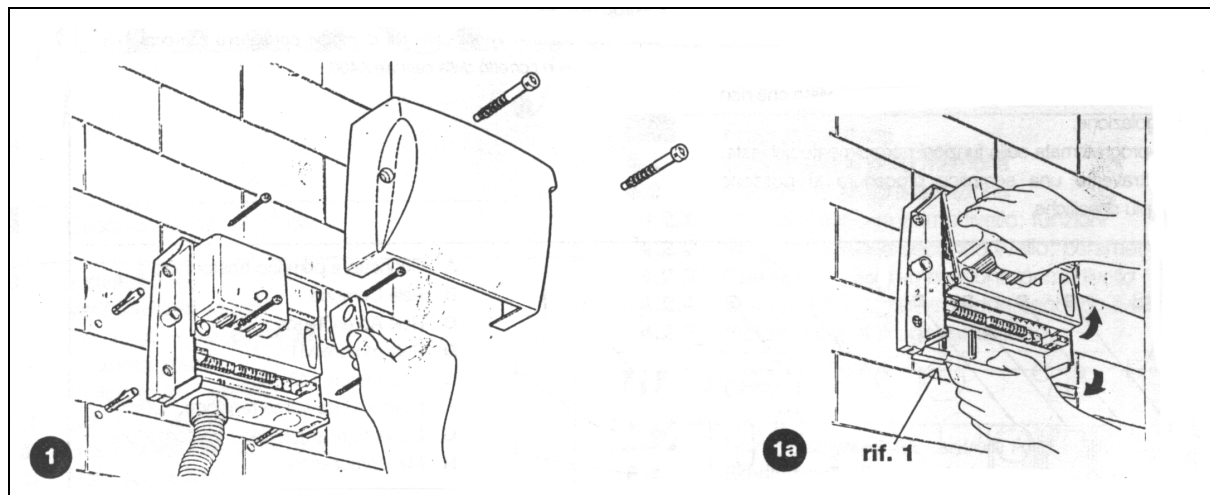

Szükség esetén meg lehet fogni a panelt oly módon eljárva, ahogy azt az A 1 ábra mutatja
Hogy megkönnyítsük a doboz alsó kifurását, húzzuk le a műanyag alját ahogy az 1A ábrán (Rif 1) látható

2.3. ALTALÁNOS FELSZERELÉS.

Hogy tisztázzunk néhány szak kifejezést és szempontot a 2 szárnyas kapuk vagy ajtók automatizáló berendezését illetően, ismertetünk egy tipikus példát:

Mindenekelőtt felhívjuk a figyelmet arra, hogy :

- Minden NICE gyártmányu fotocella el van látva egy szinkronizációs rendszerrel. (összehangolórendszer)
Amely lehetővé teszi , hogy megakadályozzuk az interferencia problémáját a két fotocellapár között. (további tisztázás végett, lásd a fotocelláról szóló utasítást)
- A „FOTO” fotocellapár nyitáskor nem működik , de záráskor irányváltást idéz elő.
- A „FOTO 1” fotocellapár blokkolja a mozgást mind záráskor mind nyitáskor.
- A „FOTO 2” fotocellapár (ami az aux bejártra van csatlakoztatva alkalomszerűen programozva) záráskor nincs hatásban de nyitáskor irányítást idéz elő.

(ÁBRA)

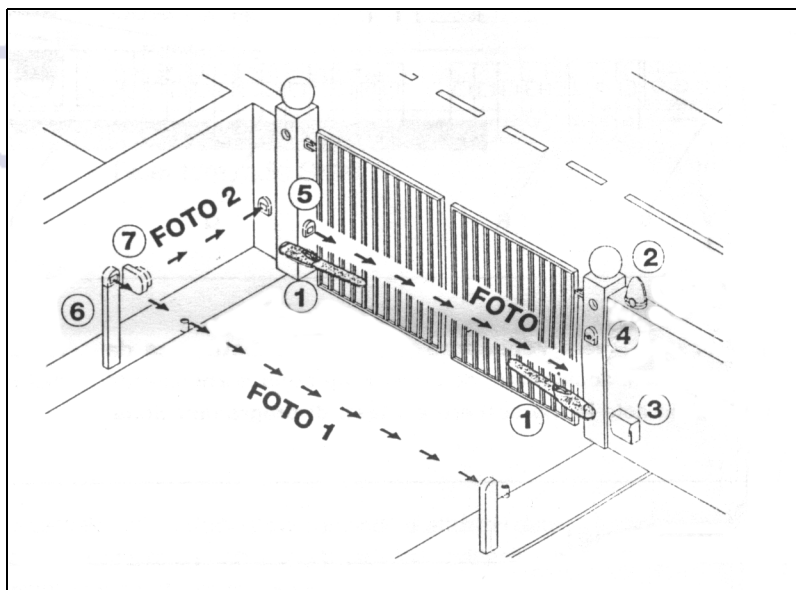

- 1.) Elektromechanikus működtető
- 2.) Sárga villogó lámpa
- 3.) „A400” központi egység
- 4.) kulcsos kapcsoló
- 5.) fotocella pár „FOTO”
- 6.) fotocella pár „FOTO 1”
- 7.) fotocellapár „FOTO 2”

2.4.) ELEKTROMOS KAPCSOLÁSOK

! Hogy garantálhassuk a szerelő biztonságát, valamint , hogy elkerüljük az alkatrészek sérüléseit , az elektromos csatlakozások végzésénél vagy mialatt a rádióvevőt csatlakoztatjuk , a központi egység mindig feltétlen legyen kikapcsolva!

- Az „NC” = „AZ” (általában zárva) típusú érintkezők bemeneteit ha nem használjuk, át kell hidalni a „Comune 24 V” – vel (kivéve a fotocellák bemeneteit, további tisztázás végett (lásd. A Fototeszt funkciót)
- Ha ugyanahhoz a bemenethez több „NC” (általában zárva) érintkező is tartozik, akkor sorosan kell egymás között kötni őket
- Az „NA” = „ÁNY” (általában nyitva) érintkezők bemeneteit ha nem használjuk, szabadon kell hagyni.
- Ha ugyanahhoz a bemenethez több „NA” (általában nyitva) érintkező is tartozik, párhuzamosan kell kötni őket.
- Az érintkezők kizárólag mechanikusak és mindenfajta potenciáltól mentesek legyenek. Nem megengedettek az un. „PNP” „NPN” „Open collector” stb. típusú csatlakozások .
- A WINGO motorokban a működéshez szükséges kondenzátor be van építve.

2.4.1. ELEKTROMOS RAJZ

(Ábra)

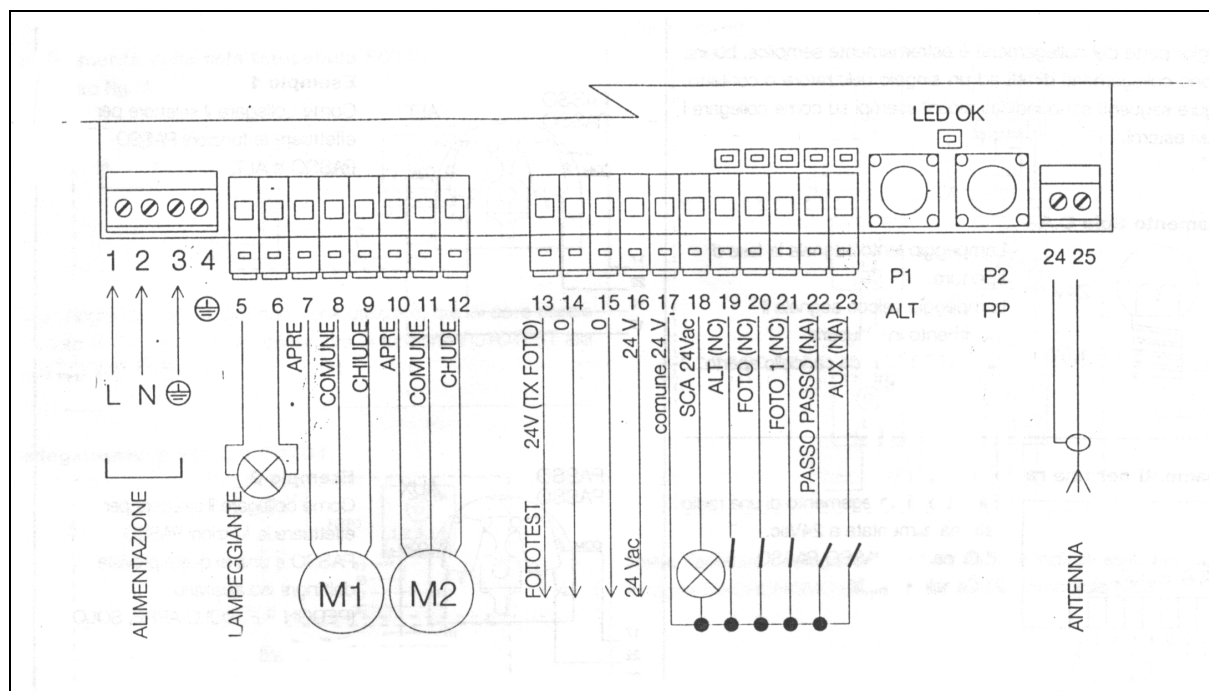

2.4.2. KAPCSOLÁSOK CSATLAKOZÁSOK LIRÁSA

Az alábbiakban felsoroljuk a lehetséges kapcsolási pontokat a közp. egységen :

Érintkező / kapocs	funkciók	leírás
1-2	áram	hálózati tápvezeték 220V.
3-4	földelés	motorok földelése
5-6	villogó	villogó csatlakozás hálózati feszültségre max40W
7-8-9	1 Motor	motor
10-11-12	2 Motor	motor
13-14	fototest	fotocellák (TX) betáplálása 24 V kimenet
15-16	24 V	külső kiegészítők táplálása 24V kimenet
17	közös 24 V	Közös pont az összes be-kimenethez
18	(jelző) lámpa	Kapuműködés kontrollámpa (24V. AC. – 1.5W)
19	Állj	STOP bemenet (ha nincs rövidrezárni 17 pontal)
20	FOTO	Fotocella bemenet (ha nincs rövidrezárni 13 pontal)
21	FOTO 1	Fotocella 1 bemenet (ha nincs rövidrezárni 13 pontal)
22	Bemenet	Impulzusos START bemenet a két szárnyhoz
23	AUX Bemenet	Impulzusos START bemenet a kiskapufunkcióhoz
24.25	Antenna	24 árnyékolás 25 belső ér

Nyitásnál az M2 motor indul először.

Az A 400 –as automatikusan felismeri ha csak egy motor van beszerelve amit az M2 –höz kell csatlakoztatni.

Az AUX bemenetet az alábbiakban felsorolt funkciók egyikével lehet programozni.(Lásd 4. fejezetben a programozást):

2.4.5.) CSATLAKOZÁSOK / KAPCSOLÁSOK ELLENŐRZÉSE

! A következő műveleteknél feszültség alatt álló áramkörökön kell majd dolgozniuk, néhány rész hálózati feszültség alatt áll tehát NAGYON VESZÉLYES! Nagyon ügyelni kell arra amit csinálnak és SOHA NE VÉGEZZÉK EZEKET A MŰVELETEKET EGYEDÜL!!

Miután elvégeztük az automatizáláshoz előírt csatlakozásokat, folytathatjuk az ellenőrzéssel.

- Helyezzük áram alá a közp. Egységet és ellenőrizzük le, hogy az összes Led (fénykibocsátó dioda) gyorsan villog-e pár másodpercig.
- Ellenőrizzük le, hogy az 1-2 érintkezőkön legyen hálózati feszültség és, hogy a 15-16-os érintkezőkön kb. 24 Vac feszültség legyen, ha az értékek nem felelnek meg, azonnal vegyük le az áramot és még nagyobb figyelemmel ellenőrizzük le a csatlakozásokat és a hálózati feszültséget.
- A kezdeti gyors villogás után az „OK” Led a központi egység helyes működését , szabályos másodpercenkénti villogással jelzi, amikor a bemeneteken változás áll be, az „OK” Led kettő gyors villogással jelzi, hogy a bemeneti jel elfogadásra került.
- Amennyiben helyesek a bekötések, az „AZ” típusú bemenetek tehát az ALT, FOTO és FOTO1-ekhez tartozó Ledeknek égniük kell.

A STEP BY STEP bemenet és az AUX bemenethez tartozó Ledeknek kikapcsolt állapotban kell lenniük (Ha van FOTO 2 is és az AUX bemenet helyesen van beprogramozva, az AUX Ledjének égnie kell

(Ábra)

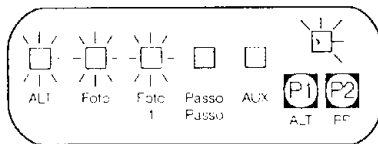

- Ellenőrizzük le, hogy a bemenetekre kapcsolt kiegészítők működtetésekor a hozzájuk tartozó Led-ek gyulladjanak fel illetve oltódnak le.

2.5.) MECHANIKUS VÉGÁLLÁS KERESŐ

Miután elvégeztük az ellenőrzéseket, elkezdhetjük a mechanikus végállások automatikus kereső műveletét. Ez a művelet azért lényeges mert az A 400-as központi egységnek le kell „mérnie” hogy meddig tart a nyitás illetve a zárás ideje.

Amennyiben a központi egység még soha előtte nem volt beszerelve, tehát a memóriájában nincs még semmilyen értékelhető idő, a folyamat automatikusan aktiválódik. Ha viszont ez a folyamat már egyszer lejátszódott, ahhoz , hogy újraindíthassuk először törölni kell a memóriát (Lásd a „programozás” fejezetben – a „Memória törlését”) Ahhoz, hogy megnézhessük, hogy a memóriában van már tárolt idő , kapcsoljuk ki majd megint be az áramot a központi egységhez, amennyiben az összes LED 10 mp-ig gyorsan villog, a memória üres, ha a villogás csak 3 mp-ig tart, a memória már tartalmaz adatot.

2.5.1.) AUTOMATA KERESŐ

Ez az eljárás teljesen automatikus és azon alapszik, hogy megméri a motorok erejét és a mechanikus végállásokat nyitáskor és záráskor.

A „különleges egyedi” automatizálásokkal előfordulhat, hogy a mérő rendszer a motorok áram változása miatt nem megfelelően lép életbe, ekkor próbáljuk meg módosítani a motor árammérés szintjét, vagy pedig használjunk egy kizárólag idő alapon működő kereső funkciót, lásd a „keresés árammérés kizárásával” fejezetet.

- Mielőtt elkezdenénk az automatikus keresést, ellenőrizzük, hogy az összes biztonsági berendezés a helyén legyen./ALT, FOTO és FOTO 1 működjenek/ Ha mialatt az automatikus keresési eljárást végezzük, aktiválódik valamelyik biztonsági berendezés vagy beérkezik egy parancs,a bemenetre az eljárás azonnal leáll.
- **A kapuzárnyak félúton legyenek amikor az automata keresőt elindítjuk .**
- Nyomjuk meg a PP gombot, ami elindítja a keresési műveletet, mely az alábbiakból áll.

(Ábra)

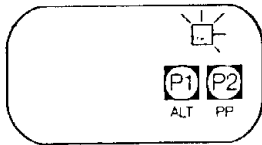

Rövid nyitás, először M 2 azután M 1-es motor. Ha a motorok nem nyitási irányba indulnak el vagy ha az első amelyik elindul nem az M 2, akkor blokkoljuk a keresést úgy, hogy a megnyomjuk az „ALT” /ÁLLJ/ gombot és ellenőrizzük a motorok bekötését.

M1 és M2 motorok zárása a záráskori mechanikus megállásig.

M2 motor nyitása, majd a késleltetési idő után az M1 motor nyitása a nyitáskori mechanikus ütközőig.

Ha a késleltetési idő nem elegendő, állítsuk le a keresést az „ALT” gomb lenyomásával és módosítsuk az időt. / lásd a „Programozás” című fejezetet/

M1 motor zárása, majd a késleltetési idő után az M2 motor zárása a záráskori mechanikus ütközőig.

A motorok különböző időben indulnak, a cél az, hogy úgy záródjanak, hogy megtartsák a megfelelő fáziseltolódást,és elkerüljék a szárnyak takarószegély miatti összeakadását.

A fenti fázisoknak egymás után kell bekövetkezniük anélkül, hogy a kezelő bármilyen módon beavatkozna. Ha az eljárás nem a fenti módon történik akkor meg kell szakítani az „ALT” gombbal. Ellenőrizzük le a csatlakozásokat és ismételjük meg a folyamatot szükség szerint módosítva az árammérési szintet vagy a késleltetési időt stb.

2.5.2) KERESÉS ÁRAMMÉRÉS KIZÁRÁSÁVAL

Amikor az árammérési módszer nem reagál kellőképpen, lehetőségünk van a központi egységet csak idő alapján beállítani, teljesen kizárva az árammérési funkciót. (Lásd a „Programozás paraméterei és funkciói” rész az árammérés kizárásához)

Ebben az esetben a szerelő az aki beállítja a központi egységet az alábbiak szerint :

- Mielőtt elkezdenénk az árammérő kizárásával a keresést, ellenőrizzük, hogy az összes biztonsági berendezés a helyén legyen (ALT, FOTO, FOTO 1 és működjenek)
- **A kapuzárnyak félúton legyenek amikor elindítjuk a keresést.**
- Nyomjuk meg a PP. Gombot ami elindítja a keresési folyamatot amely az alábbiakból áll:
Rövid nyitás, először M 2 azután M 1 motor. Ha motorok nem indulnak nyitáskor vagy nem az M 2 indul el először, állítsuk le a keresést az „ALT” gombbal és ellenőrizzük a motorok csatlakozásait.
- **M 1 Motor zárása a záráskori mechanikus ütközőig.**
- Nyomjuk meg a PP-gombot amikor az M1 – es motor elérte a mechanikus ütközőt záródáskor.
- **M 2 motor zárása a záródáskori mechanikus ütközőig.**
- Nyomjuk meg a PP-gombot amikor az M2 – es motor elérte a mechanikus ütközőt záródáskor.
- **Pár másodperc múlva elindul az M2 - es motor nyitási irányba.**
- Nyomjuk meg a PP- gombot amikor M 2 elérte a nyitódáskori mechanikus ütközőt.
- **Pár másodperc múlva elindul az M 1- es motor nyitási irányba.**
- Nyomjuk meg a PP- gombot amikor M 1 elérte a nyitódáskori mechanikus ütközőt.
- Pár másodperc múlva elkezdődik az M 1 és M2 – es motor teljes záródási manővere.

A motorok eltérő időben indulnak, a cél az, hogy úgy záródjanak, hogy megtartsák a megfelelő fáziseltolódást, hogy elkerüljük a szárnyak takarószegély miatti összeakadását.

A fenti fázisok egymás után kell hogy következzenek, a szerelőnek csak az előirt időközben kell beavatkozni a „PP” gomb megnyomásával. Ha a folyamat nem helyes sorrendben zajlik, meg kell szakítani az ALT gombbal és ellenőrizni kell a motorok és kiegészítők bekötését.

Ha az eljárás alatt aktiválódik egy biztonsági berendezés vagy beérkezik egy parancs, az eljárás azonnal megszakad.

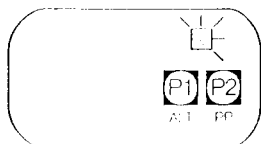

3.) PROGRAMOZHATÓ FUNKCIÓK

Az A 400-as központi egység lehetővé teszi, hogy beprogramozzunk néhány funkciót és paramétert, amely a felhasználó szükségleteihez alkalmasabbá teszi a berendezést, valamint biztonságosabbá a különböző használati körülmények között.

„AUTOMATA” FUNKCIÓ

Ebbe a programba be van építve egy automata zárás ami a beprogramozott idő után elindul. Gyárilag az idő 20 mp-re van beállítva de lehet módosítani 5,10,20,40,80, mp-re.

„TÁRSASHÁZI” FUNKCIÓ

Ez a funkció akkor hasznos amikor sok ember használja a kapunyitót rádió irányítással. Ha ez a funkció aktiválva van, minden beérkezett parancs nyitási manővert idéz elő melyet nem lehet megszakítani további vezérlő impulzusokkal, kivéve a vész (biztonságiakat ALT, FOTO1, FOTO 2) és az azonnali visszazárást. (AUX ami a „CSAK ZÁR”-t tudja)

ELŐVILLOGÁS:

Ez a funkció lehetővé teszi, hogy működésbe lépjen a villogó, a kapu elindulása előtt 2,4,6,8,10, mp- programozható idővel.

FOTO2 UTÁN 4 mp - el VISSZAZÁR:

A funkció lehetővé teszi, hogy lecsökkentse az automata zárás szünetidőt 4 mp-re a „FOTO” fotocella segítségével, vagyis a kapu bezár 4 mp-el azután, hogy a felhasználó áthaladt a kapun.

KAPUSZÁRNYAK KÉSLELTETÉSE

Ez a funkció a nyitódáskor késést idéz elő az M1 –nél az M2 –höz képest, melyre azért van szükség, hogy elkerüljük szárnyak összeakadását. A záródáskor ez a fáziseltolódás mindig megvan (mivel előírják a biztonsági szabályok) és automatikusan állítja be a központi egység, úgy hogy ugyanakkora legyen az eltolódás mint ahogy az a nyitásra van beprogramozva.

ÁRAMMÉRÉSES MOTORERŐ :BEÁLLÍTÁS

A központi egység rendelkezik egy olyan rendszerrel ami megméri a két motor által felvett áramot, amit arra használ, hogy megállapítsa a mechanikus végállásokat valamint a kapu mozgása során az esetleges akadályokat. A motor által felvett áram változó feltételektől függ, (kapu súlya, különböző súrlódások, szél erősség, feszültség változás stb.) A motorerőt 5 fokozatban lehet állítani : 1. szint a legérzékenyebb, az 5. szint a legkevésbé -- gyárilag a 2. szint - re van programozva ami elvileg a legtöbb berendezésre megfelel .

AUX BEMENET

A központi egységben van egy bemenet, melyet a következő funkciók szerint lehet programozni:

- 1 TIPUSU RÉSZLEGES NYITÁS

Ugyanaz a START parancs mint a STEP- BY-STEP bemenet de csak az M2 – es motort indítja. Csak teljesen zárt kapunál működik, máskülönb közőnséges START parancsnak értelmezi.

- 2 TIPUSU RÉSZLEGES NYITÁS

Ugyanaz a START parancs mint a STEP – BY – STEP bemenet, de a két szárnyat csak félig nyitja ki. Csak teljesen zárt kapunál működik, máskülönb közőnséges START parancsnak értelmezi .

- CSAK NYIT:

Ez a bemenet csak nyitást végez ami a NYIT-STOP-NYIT- STOP sorrendben történik.

- CSAK ZÁR:

Ez a bemenet csak zárást végez mely ZÁR-STOP-ZÁR- STOP sorrendben történik.

- FOTO 2:

A FOTO 2 biztonsági berendezés funkcióját végzi

- KIZÁRT:

A bemenetnek nincs funkciója.

Az árammérés funkciójának elve a motorok által asszorbeált (felvett) áram változásokon alapszik, ha manőver elején a motor leállt, mert a szárny már a mechanikus leálláson van, nem lesz semmilyen áramváltozás tehát az akadály nem lesz „észlelve”

A megfelelően szabályozott „amperméréses” funkció (más nélkülözhetetlen érzelő funkciókkal) hasznos lehet az európai szabványokhoz mint :EN 12453 és EN 12445 amik előírják a technikák berendezések olyan használatát, Melyek csökkentik az automata ajtók és mmozgásának erejét és veszélyességét.

! Ha az ampermérést kizárjuk, a motorok „teljes erővel”, működnek a manőver teljes ideje alatt. Végezzünk figyelmesen kockázatelemzést és alkalmazzunk a berendezésben más biztonsági intézkedést, hogy elérjük a szükséges biztonsági szintet.

3.1. GYÁRILAG BEÁLLITOTT FUNKCIÓK

Az A 400-as rendelkezik előre beprogramozott funkciókkal (Lásd „programozható funkciót” fejezetet) A keresési fázisban ezek a funkciók beállítódnak egy tipikus elrendezésben, mely az automatizációk nagy részének eleget tesz.

- Automata zárás: 20 mp. után
- Szárnykésleltetés : 4 mp.
- Elővillogás: Nincs bekapcsolva
- AUX bemenet : 1 típusú részleges nyitás (csak az M2 motor működik.)
- * Árammérés érzékenység : 2-es fokozat

A funkciók bármikor megváltoztathatók mind a keresőfázis előtt, mind utána, egy megfelelő programozási eljárással.

4.) PROGRAMOZÁS

Az összes „Programozható funkciók” fejezetben leírt funkciót kiválaszthatjuk egy programozási fázison keresztül, mely a memorizálásokkal záródik. A központban van tehát egy memória amely tárolja a funkciókat és az automatizálási paramétereket.

4.1. MEMÓRIA TÖRLÉSE :

Minden új programozás felülírja az előzetes beállításokat tehát általában nem kell „Mindent törölni” de a teljes törlést elvégezhetjük az alábbi egyszerű művelettel:

„A1” Táblázat - **A memória törlése**

1. Kapcsoljuk ki a központi egységhez az áramot



2. Nyomjuk meg és tartjuk nyomva a P1-et P2-t



3. Kapcsoljuk be a központi egységhez az áramot



4. Várjunk legalább 3 mp-et majd engedjük el a két gombot



Megjegyzés Ha a memória törlése jól sikerült az összes LED kialszik 1 mp-re

! A Memória törlése után el kell végezni egy újabb mechanikus leállás keresést és az összes funkció visszatér a gyári előre beállított értékekre.

4.2.) PROGRAMOZÁSI MÓDOK

Az összes programozáshoz csak a P 1 és P 2 – gombot használjuk ami az alaplapon található. Az 5 db. bemenetek LED melyek a bemenetek állapotát jelölik ebben az esetben a kiválasztott „Paramétert” jelzik.

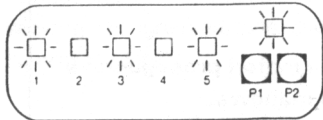

Ebben az esetben az „ automata „ funkció „ az elővillogás és az M 1 motor nyitódási késése van beállítva

2 Programozási szint lehetséges

- Az első szint lehetővé teszi a funkciók aktiválását vagy törlését
- Minden „Bemeneti„ LED megfelel egy funkciónak, ha a LED világít, a funkció aktív, ha ki van aludva : nem él
 1. LED „AUTOMATA „ FUNKCIÓ
 2. LED „TÁRSASHÁZI „ FUNKCIÓ
 3. LED „ELŐVILLOGÁS
 4. LED „ VISSZAZÁR A FOTOCELLA UTÁN „
 5. LED „ SZÁRNY KÉSZLELTETÉS NYITÓDÁSKOR
- Az első szintről át lehet menni a második szintre ahol ki lehet választani a funkcióhoz tartozó paramétert, minden LED-hez más paraméter érték tartozik.

ELSŐ SZINT

1 LED	2. LED	3. LED	4. LED	5. LED
Automata zárás	Társasházi funkció	Elővillogás	Visszazár 4mp-el a Fotocella után	Szárnykészletelés nyitáskor

MÁSODIK SZINT:

Szünet idő	Pótbejárat	Elővill.idő	ampermérési érzékenys.	készletet.idő
LED 1.: 5 mp	LED 1: 1 tip-u részl nyitás	LED 1: 2 mp	LED 1: 1 szint	LED 1: 2 mp
LED 2.: 10 mp	LED 2: 2 tip-u részl.nyitás	LED 2: 4 mp	LED 2: 2 szint	LED 2: 4 mp
LED 3.: 20 mp	LED 3: csak nyit	LED 3: 6 mp	LED 3: 3 szint	LED 3: 6 mp
LED 4.: 40 mp	LED 4: csak zár	LED 4: 8 mp	LED 4: 4 szint	LED 4: 8 mp
LED 5.: 80 mp	LED 5: Foto 2 kieg. foto	LED 5: 10mp	LED 5: 5 szint	LED 5: 10 mp
			Kialudt led: Kizárt ampermérés 1 szint= érzékenyebb 5 szint= kevésbé érzékeny	

4.2.1.) PROGRAMOZÁS ELSŐ SZINTJE : FUNKCIÓK

Az első szintben aktiválhatjuk vagy törölhetjük a funkciókat. Az első szintben az OK LED mindig ég a bejáratí led-ek ha égnek a működő funkciókat jelzik, a kialudt ledek : a nem működő funkciókat jelzik. A villogó Led-ek jelzi a kiválasztott funkciót, ha villogás rövid: a funkció nem él, ha a villogás hosszú : a funkció aktív.

„ B 1 „ Táblázat Hogy belépünk az 1. szintü programozásba



1. Tartsuk nyomva a P1 és P 2-gombot legalább 3 mp-ig

„B 2” Táblázat Az összes Led gyors villogása jelzi, hogy benne vagyunk a programozásban



1. Ismételten nyomjuk meg a P 1-et, hogy a villogó Led a kívánt funkción villogjon

2. Nyomjuk meg a P 2 –öt, hogy bekapcsoljuk vagy kikapcsoljuk a funkciót:



Hosszú villogás: működő funkció
Rövid villogás: nem működő funkció

„ B3” Táblázat Hogy kijöjünk az 1. szintből jóváhagyva a módosításokat



1. Tartsuk nyomva a P 1 és a P 2 gombot legalább 3 mp-ig

„ B 4” Táblázat Hogy kijöjünk az 1. szintből törölve a módosításokat

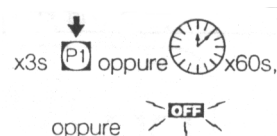

1. Nyomjuk meg a P 1 –et legalább 3 mp-ig, vagy várjunk 1 percet,
vagy pedig kapcsoljuk ki az áramot

4.2.2. PROGRAMOZÁS 2 SZINT: Paraméterek

A 2. szintben ki lehet választani a funkciókhoz tartozó paramétert. A 2. szintet csak az első után lehet elérni.

A 2. szintben az OK Led gyorsan villog és a bemeneti Led-ek a kiválasztott paramétert jelzik.

„C1” Táblázat

1. Lépünk be az első szintű programozásba (nyomjuk meg a P1 és P 2-t min 3mp-ig



2. Válasszuk ki a funkciót P 1-et megnyomva amíg a Led villog a kívánt ponton



3. Menjünk be a 2. szintbe nyomjuk meg 3 mp-ig a P 2 gombot



„ C2 „ Táblázat A paraméter kiválasztása

1. Ismételten nyomjuk meg a P 2 –t amíg a Led a megfelelő paraméteren lesz



„C 3” Táblázat Első szintbe visszalépés

1. Nyomjuk meg a P 1-et



„C 4” Táblázat 1 szintből kilépés megerősítve a módosításokat

1. Tartsuk nyomva a P1 és P2-öt min 3 mp-ig

„C 5” Táblázat Kilépés az 1 szintből nullázva a módosításokat (második szintet is)

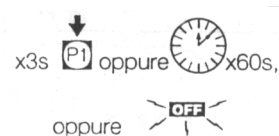

1. Nyomjuk meg a P1-et min 3 mp-ig vagy várjunk 1 percet, vagy kapcsoljuk ki az áramot

4.2.3. PÉLDA AZ 1 SZINTŰ PROGRAMOZÁSRA

Ezekben a példákban bemutatjuk, hogyan aktiváljunk vagy töröljünk az 1 szintben funkciót pl. hogyan aktiválódik a „visszazár foto után „ és törlődik a „ késleltetés nyitáskor” a szárnyaknál.

PROGRAMOZÁSI PÉLDA ELSŐ SZINBEN AKTIVÁLNI A „ VISSZAZÁR FOTO UTÁN „ ÉS TÖRÖLNI A „KÉSELETTETÉS NYITÓDÁSKOR”

1. Lépünk be az első szintű programozásba P 1 és P 2 –t megnyomva 3 mp-ig



-
2. Nyomjuk 3x meg a P1 –et amíg a 4 –ik bemeneti led nem villog (rövid villogás)



-
3. P 2-vel aktiváljuk a „ visszazár foto után „ funkciót (hosszú villogás)



-
4. Nyomjuk meg 1x a P1 –et hogy 5-ös bemeneti Led villogjon (hosszú villogás)



-
5. P 2 –el töröljük a „ késleltetés nyitáskor” funkciót



6. Lépünk ki a programozásból memorizálással : a P 1 és P 2 megnyomásával 3 mp-ig



4.2.4. PÉLDA A 2. SZINTŰ PROGRAMOZÁSRA

Ebben a példában bemutatjuk a szükséges lépéseket arra, hogyan módosítsunk paramétert a második szinten.

Például, hogy módosul az ampermérés érzékenysége a 2 – es szintről az „ampermérés „ kizárására.

PÉLDA A 2. SZINTŰ PROGRAMOZÁSRA: „ AMPERMÉRÉS ÉRZÉKENYSÉGÉNEK „ MÓDOSÍTÁSA

1. Lépünk be az első szintű programozásba P1 és P2 min. 3 mp.



2. Nyomjuk meg a P 1-et 3x amíg villog a Led a 4-es Bemeneten

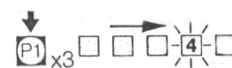

3. Menjünk át a második szintbe P 2 min. 3mp –es megnyomásával



4. Nyomjuk 4 x meg a P 2 –t amíg az összes Bejárati Led elalszik

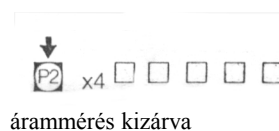

5. Menjünk vissza az első szintbe P 1 megnyomásával



6. Menjünk ki a programozásból memorizálással P 1 és P 2 gomb min. 3 mp-es megnyomásával



SMXI Rollingkódos rádióvevő programozása

1, Memória törlése:

Nyomjuk meg a szürke rádióvevőn lévő gombot és tartsuk nyomva , míg a led elkezd világítani majd elalszik végül hármat villan . A harmadik villanás közben engedjük el a vevő gombját , ezután a led gyorsan fog villogni majd öt hosszút fog villogni ezzel jelezve , hogy a memória kitörlődött.

2, Távadók beprogramozása 1-2 csatornára

Nyomjuk meg a szürke rádióvevőn lévő gombot és tartsuk nyomva míg a led ki nem gyullad , ekkor engedjük el a gombot . Nyomjuk meg a távirányító gombját és tartsuk nyomva amíg a vevőn a led háromszor felvillan , utána engedjük el a távirányító gombját , ezután a led pár másodpercig fog világítani ezzel jelezve , hogy a programozás befejeződött.

3, Távadók beprogramozása 3-4 csatornára

Nyomjuk meg a szürke rádióvevőn lévő gombot 1 másodpercig míg a led villogni kezd , utána engedjük el a gombot . Nyomjuk meg a távirányító gombját és tartsuk nyomva amíg a led háromszor felvillan , utána engedjük el a távirányító gombját , ezután a led pár másodpercig fog világítani ezzel jelezve , hogy a programozás befejeződött

DOOR SYSTEM®
